

RZUT

WIDOK

PRZEKRÓJ I - I

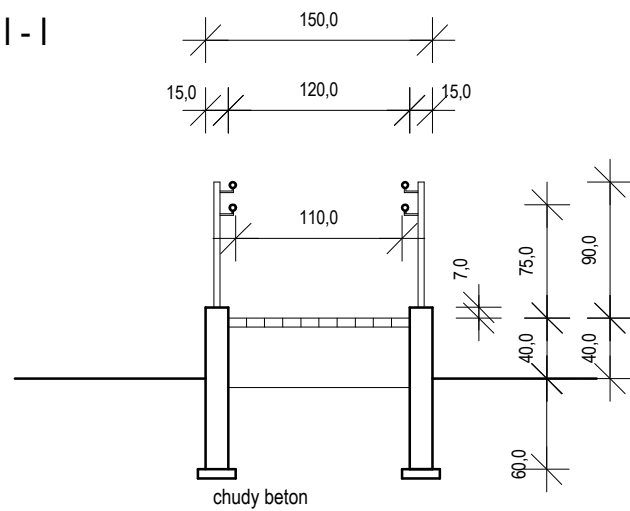

MUR - cegła silikatowa murowana, zbrojona w każdej warstwie,  
 pręty poziome  $\varnothing$  6 mm, pręty pionowe  $\varnothing$  8 mm  
 FUNDAMENT - bloczki szalunkowe  
 PORĘCZ BALUSTRADY - rura o profilu  $\varnothing$  40 mm  
 SŁUPKI PIONOWE - rura o profilu  $\varnothing$  40 mm  
 Elementy balustrady wykonane z profili aluminiowych malowanych proszkowo, gr. 3 mm - kolor brązowy  
 Elementy poziome balustrady połączone z elementami pionowymi za pomocą spawów  
 Podłoże podjazdu - kostka betonowa, gr. 6 cm na podsypce  
 cementowo - piaskowej

Zgodnie § 71 Rozporządzenia w sprawie warunków technicznych, jakim powinny odpowiadać budynki i ich usytuowanie.

1. Pochylnia ma szerokość płaszczyzny ruchu 1,20 m, krawężniki o wysokości 0,07 m i obustronne poręcze, odstęp między nimi wynosi 1,10 m.
2. Długość poziomej płaszczyzny na początku i na końcu pochylni wynosi 1,50 m.

<b>INŻYNIER</b> Biuro Realizacji Inwestycji		INWESTOR: Tczewskie Towarzystwo Budownictwa Społecznego Sp. z o.o. 83 - 110 Tczew, ul. Kollątaja 9 ADRES INWESTYCJI: dz. nr 179/3, ul. Gen. Bora Komorowskiego, Tczew		
ul. Jana Brzechwy 13, 83 - 110 Tczew tel. 0510 248 902 email: tomaszfederowicz@op.pl	BRANŻA: ARCHITEKTONICZNO - BUDOWLANA	1:50	nr Z3	lipiec 2016
NAZWA: BUDYNEK MIESZKALNY WIELORODZINNY NR 1 klatka A POCHYLNIA DLA NIEPEŁNOSPRAWNYCH	Projektował: mgr inż. arch. Katarzyna Pomećko upr. nr KPOKK IA 20/2005 Sprawdził: mgr inż. arch. Dobiesław Pruski upr. nr 4266/GD/89			